



BOB® Trailers, Inc. (800) 893-2447 www.bobgear.com
13501 South Ridge Drive, Charlotte, North Carolina 28273

Adaptateur (A) de siège (S) de voiture (V) pour enfants (E)

Instructions
Single et Duallie®

FRANÇAIS

PRENEZ VOTRE TEMPS

LISEZ ET ASSIMILEZ TOUTES CES INSTRUCTIONS !

Avant de vous lancer dans l'assemblage ou l'utilisation de votre nouvel adaptateur de siège pour enfants, lisez et bien assimilez les instructions d'assemblage et d'utilisation ainsi que les avertissements figurant au début et dans l'ensemble de ce document, afin de garantir un montage adéquat et une utilisation en toute sécurité.

Si vous n'êtes pas sûr d'un point particulier, veuillez contacter votre revendeur ou directement BOB avant utilisation. Pour découvrir une liste des revendeurs veuillez vous rendre sur le lien www.bobgear.com ou composer le (800) 893-2447.



AVERTISSEMENTS



NE PAS SE CONFORMER À CES AVERTISSEMENTS AINSI QU'À CES RECOMMANDATIONS D'ASSEMBLAGE POURRAIT ENTRAÎNER DE SÉRIEUSES BLESSURES OU MÊME LA MORT.

- Veuillez conserver ces instructions à titre d'utilisation et de référence futures.
- Afin d'utiliser en toute sûreté ce matériel, tous les utilisateurs doivent lire et bien assimiler les instructions et les avertissements avant utilisation.
- L'adaptateur de siège pour enfants BOB est destiné à être utilisé sur les poussettes équipées d'adaptateurs pour accessoires et de sièges de voiture pour enfants compatibles. Ce produit n'est pas un adaptateur convenant à tout. Ne pas utiliser sur des modèles de poussettes et/ou des sièges de voiture autres que ceux indiqués spécifiquement aux tableaux de compatibilité des sièges de voiture et des poussettes.
- La capacité de charge maximum est de 17,5 livres (7,9 kg) (poids d'un enfant habillé). Dépasser la capacité de charge peut déséquilibrer la poussette.
- Éviter les chutes ou les glissements et les blessures potentielles qui s'en suivent. Toujours mettre le harnais de siège.
- Les poussettes Duallie sont dotées d'un cliquet, destiné à empêcher la rotation du pare-soleil droit qui pourrait entraîner un pincement ou une blessure des doigts, coincés entre les supports du pare-soleil et le siège de voiture. Veuillez toujours fixer le pare-soleil droit au moyen de ce cliquet lorsque vous utilisez un siège de voiture avec un adaptateur de siège.
- Ne jamais laisser un enfant seul dans le siège ou la poussette.
- Toujours bloquer la poignée du siège de voiture pour enfants dans la position verticale/de transport à titre de protection supplémentaire lorsque l'enfant se trouve dans la poussette.
- Assurez-vous que l'adaptateur de siège est bien bloqué dans l'adaptateur pour accessoires avant d'utiliser la poussette.
- Assurez-vous que le siège est bien bloqué dans l'adaptateur de siège avant d'utiliser la poussette.
- Toujours fixer le siège de voiture pour enfants à l'adaptateur à l'aide de la ceinture de maintien fournie.
- Éviter de courir et de faire du jogging lorsque l'adaptateur de siège est utilisé avec un siège de voiture.
- Ne pas utiliser l'adaptateur de siège pour enfants alors que le siège est installé en allant en dehors des routes ou sur des terrains instables.
- Enlever l'adaptateur de siège et la ceinture de maintien quand ceux-ci ne sont pas utilisés.
- Ne pas mettre directement les enfants dans le siège de poussette alors que l'adaptateur est installé. Retirer l'adaptateur de siège de voiture pour enfants avant de mettre un enfant directement dans le siège de poussette.
- La ceinture de maintien est uniquement destinée à être utilisée avec un siège de voiture, installé dans un adaptateur de siège compatible. Enlever la ceinture avant d'utiliser la poussette sans un siège de voiture.
- Toute modification pareille rend la garantie nulle et pourrait entraîner des risques.
- Lorsque vous attachez un siège de voiture à l'adaptateur évitez de

toucher les surfaces de contact avec les mains ou les doigts.

- Lorsque vous pliez ou dépliez la poussette veillez à ce que vos doigts ne soient pas coincés ni blessés.
- Si une autre personne se trouve tout près de la poussette, évitez de la plier ou déplier afin de ne pas blesser cette personne.
- Les sacs en plastique pourraient entraîner des risques. Garder les sacs en plastique et autre matériel d'emballage hors de la portée des enfants.

FÉLICITATIONS

Nous vous remercions d'avoir acheté l'adaptateur de siège de voiture pour enfants BOB® (ASVE). Il est destiné à permettre d'installer un siège de voiture pour enfants sur une poussette BOB.

Veillez consulter les tableaux en page 5 pour découvrir les modèles d'ASVE de poussettes et de sièges de voiture pour enfants BOB compatibles. Trouvez votre siège de voiture pour enfants sur le tableau en page 5. Découvrez les principales caractéristiques de votre ASVE sur les pages de configuration et suivez ensuite les instructions respectives.

Pour être au courant des modifications, apportées à ce manuel, consulter la garantie ou les avis récents concernant nos produits, veuillez vous rendre sur le lien www.bobgear.com régulièrement ou avant de modifier ou d'ajouter des accessoires approuvés sur votre poussette.

TABLES DES MATIÈRES

Avertissements	2
Table des matières	4
Tableau de compatibilité	5
Configuration	6
Configuration de l'ASVE CS1001 pour Graco®	6
Configuration du siège de voiture pour enfants Snug Ride® Graco®	6
Configuration de l'ASVE CS1002 pour Peg Perego®	7
Configuration du siège de voiture pour enfants Primo Viaggio® Peg Perego®	7
Configuration de l'ASVE CS1003 pour Chicco®	8
Configuration du siège de voiture pour enfants KeyFit™ Chicco®	8
Configuration de l'ASVE CS1011 Duallie pour Graco®	9
Configuration du siège de voiture pour enfants Snug Ride® Graco®	9
Configuration de l'adaptateur pour accessoires de poussette	10
Configuration de la ceinture de maintien	10
Configuration du cliquet du pare-soleil (CS1011 uniquement)	10
Instructions	11
Installation de votre ASVE	11
Mettre la ceinture de maintien	11
Installation du cliquet du pare-soleil	12
Attacher l'ASVE à la poussette	12
Préparer la poussette à recevoir l'ASVE	12
Installer l'ASVE	13
Se préparer à installer le siège de voiture pour enfants	14
Installation du siège de voiture pour enfants	14
Installation du siège de voiture pour enfants Graco®	15
Installation du siège de voiture pour enfants Peg Perego®	16
Installation du siège de voiture pour enfants Chicco®	16
Attacher la ceinture de maintien	17
Retirer le siège de voiture pour enfants de la poussette	18
Plier la poussette, l'ASVE étant mis	18
Retirer l'ASVE de la poussette	19
Retirer la ceinture de maintien de la poussette	21
Garantie limitée	21

BOB N'ENGAGE AUCUNEMENT SA RESPONSABILITE EN CE QUI CONCERNE TOUTES BLESSURES, TOUS DÉGÂTS OU DISFONCTIONNEMENTS QUI RÉSULTERAIENT D'UN MAUVAIS ASSEMBLAGE OU D'UN MAUVAIS ENTRETIEN, DE LA PART DE L'UTILISATEUR.

TABLEAU DE COMPATIBILITÉ

TABLEAU DE COMPATIBILITÉ DES SIÈGES DE VOITURE POUR ENFANTS (SVE)

Modèle BOB	Marque de siège de voiture pour enfants	Modèle de siège de voiture pour enfants
CS1001- Single	Graco®	Snug Ride®
		Snug Ride® 30
		Snug Ride® 32
		Snug Ride® 35
CS1002 - Single	Peg Perego™	Primo Viaggio SIP™
		Primo Viaggio SIP 30/30™
CS1003 - Single	Chicco®	KeyFit™
		KeyFit™ 30
CS1011 - Duallie	Graco®	Snug Ride®
		Snug Ride® 30

⚠ AVERTISSEMENT

L'adaptateur de siège de voiture BOB est destiné à être utilisé sur des poussettes BOB, équipés d'un adaptateur pour accessoires et d'un siège de voiture compatible. Cet adaptateur n'est pas universel. Évitez de l'utiliser avec des poussettes ou des sièges de voiture qui ne figurent pas dans les tableaux de compatibilité.

TABLEAU DE COMPATIBILITÉ DES POUSSETTES BOB

POUSSETTE BOB	Tous les numéros de série (NS) - Le NS se trouve à droite du bras pivotant, étiquette blanche côté intérieur.	Modèle d'ASVE BOB			
		CS1001	CS1002	CS1003	CS1011
Sport Utility Stroller	AU000000 et au-delà	Oui	Oui	Oui	-
Ironman®	AV000000 et au-delà	Oui	Oui	Oui	-
Revolution® SE	BB000000 et au-delà	Oui	Oui	Oui	-
Revolution® CE	AP000000 et au-delà	Oui	Oui	Oui	-
Stroller Strides®	AQ000000 et au-delà	Oui	Oui	Oui	-
Sport Utility Stroller Duallie®	AW000000 et au-delà	-	-	-	Oui
Ironman® Duallie®	AX000000 et au-delà	-	-	-	Oui
Revolution® SE Duallie®	AR000000 et au-delà	-	-	-	Oui
Stroller Strides® Duallie®	AT000000 et au-delà	-	-	-	Oui

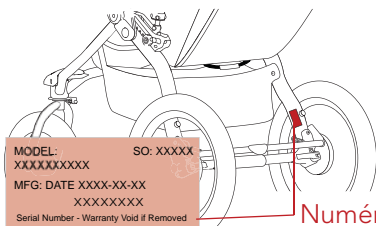

CONFIGURATION

CONFIGURATION DE L'ASVE CS1001 POUR GRACO®

Retirer l'ASVE de l'emballage. Veuillez vous débarrasser correctement de l'emballage SVP. Recycler si possible.

REMARQUE : Remarquez les principales caractéristiques de chaque produit. Les instructions renvoient à ces caractéristiques par nom.

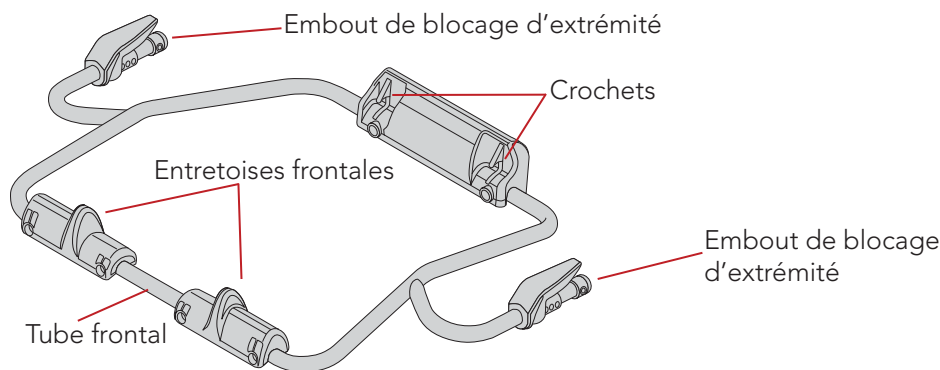

CONFIGURATION DU SIÈGE DE VOITURE POUR ENFANTS GRACO®

REMARQUE : Le modèle représenté est Snug Ride®. Tous les modèles compatibles Graco® Snug Ride® possèdent les mêmes caractéristiques (Cf. Tableau de compatibilité en page 5).

REMARQUE : Remarquez les principales caractéristiques de chaque produit. Les instructions renvoient à ces caractéristiques par nom.

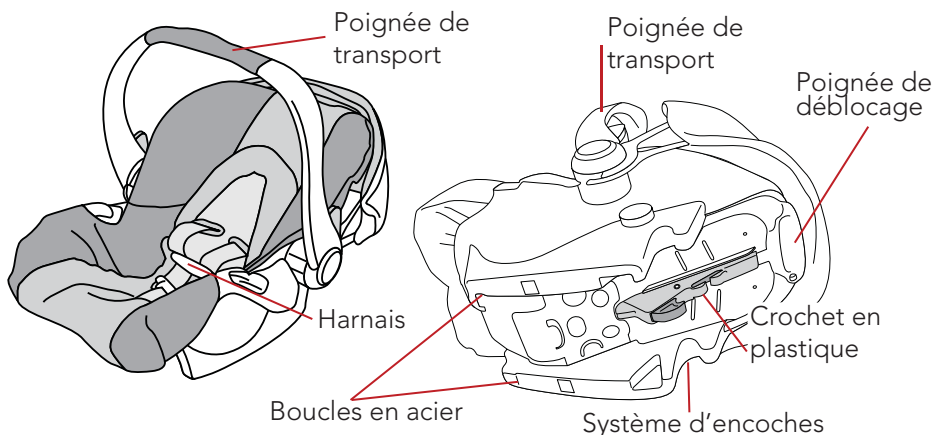

CONFIGURATION DE L'ASVE CS1002 POUR PEG PEREGO®

Retirer l'ASVE de l'emballage. Veuillez vous débarrasser correctement de l'emballage SVP. Recycler si possible.

REMARQUE : Remarquez les principales caractéristiques de chaque produit. Les instructions renvoient à ces caractéristiques par nom.

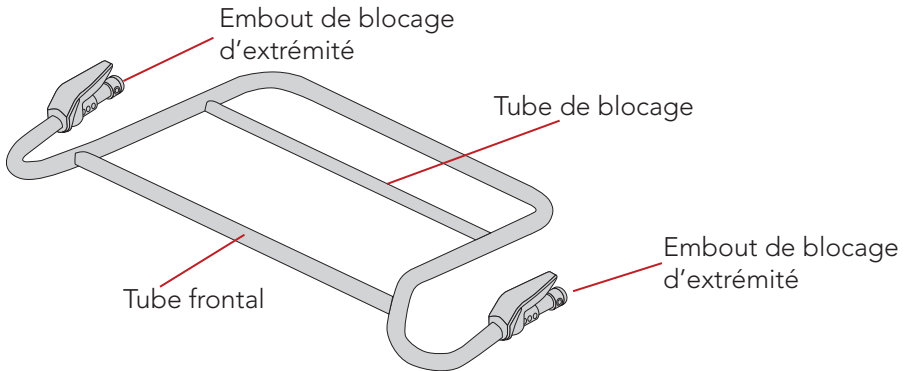

CONFIGURATION DU SIÈGE DE VOITURE POUR ENFANTS PEG PEREGO®

PEREGO® PRIMO VIAGGIO®

REMARQUE : Le modèle représenté est Peg Perego®. Tous les modèles compatibles Peg Perego® Primo Viaggio SIP® possèdent les mêmes caractéristiques (Cf. Tableau de compatibilité en page 5).

REMARQUE : Remarquez les principales caractéristiques de chaque produit. Les instructions renvoient à ces caractéristiques par nom.

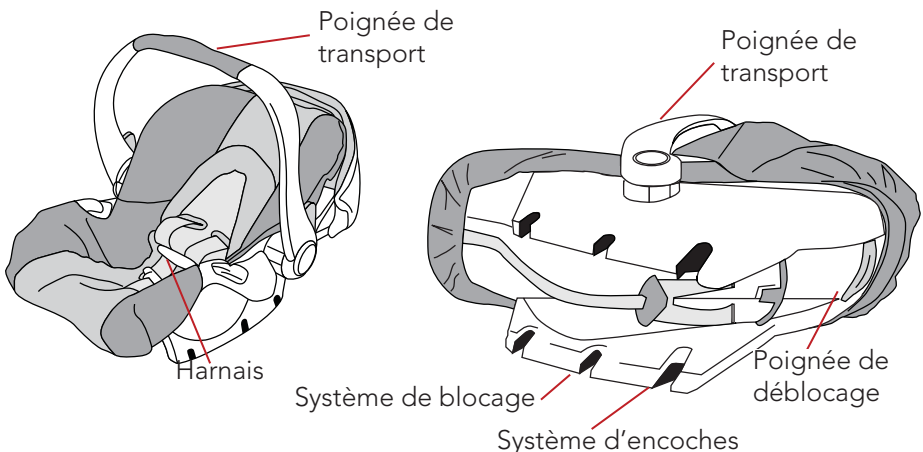

CONFIGURATION DE L'ASVE CS1003 POUR CHICCO®

Retirer l'ASVE de l'emballage. Veuillez vous débarrasser correctement de l'emballage SVP. Recycler si possible.

REMARQUE : Remarquez les principales caractéristiques de chaque produit. Les instructions renvoient à ces caractéristiques par nom.

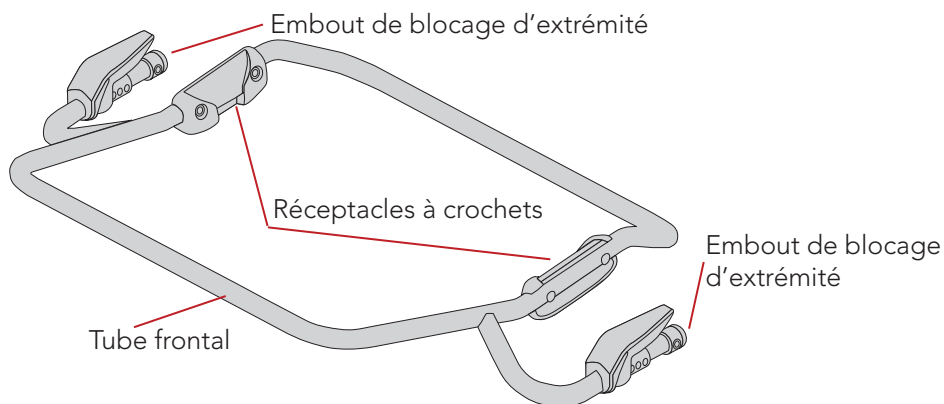

CONFIGURATION DU SIÈGE DE VOITURE POUR ENFANTS

CHICCO® KEYFIT™

REMARQUE : Le modèle représenté est KeyFit™. Tous les modèles compatibles Chicco® KeyFit™ possèdent les mêmes caractéristiques (Cf. Tableau de compatibilité en page 5).

REMARQUE : Remarquez les principales caractéristiques de chaque produit. Les instructions renvoient à ces caractéristiques par nom.

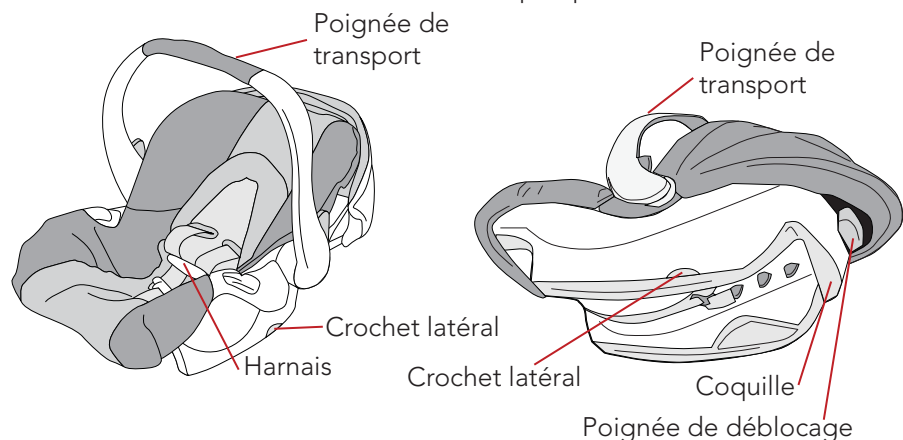

CONFIGURATION DE L'ASVE CS1011 DUALLIE POUR GRACO®

Retirer l'ASVE de l'emballage. Veuillez vous débarrasser correctement de l'emballage SVP. Recycler si possible.

REMARQUE : Remarquez les principales caractéristiques de chaque produit. Les instructions renvoient à ces caractéristiques par nom.

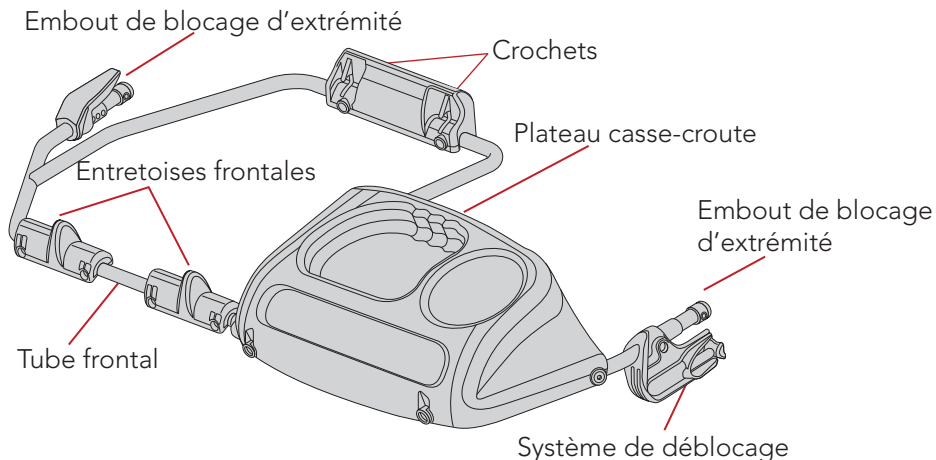

CONFIGURATION DU SIÈGE DE VOITURE POUR ENFANTS

GRACO® SNUG RIDE®

REMARQUE : Le modèle représenté est Snug Ride. Tous les modèles compatibles Graco® Snug Ride® possèdent les mêmes caractéristiques (Cf. Tableau de compatibilité en page 5).

REMARQUE : Remarquez les principales caractéristiques de chaque produit. Les instructions renvoient à ces caractéristiques par nom.

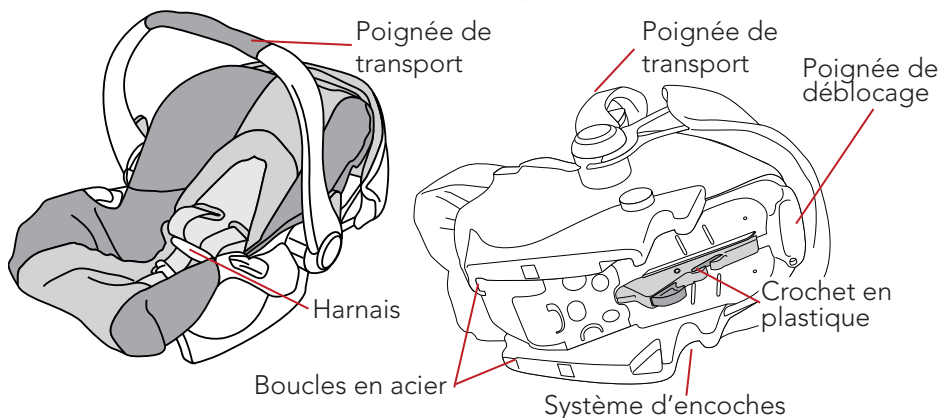

CONFIGURATION DE L'ADAPTATEUR POUR ACCESSOIRES DE POUSSETTE

Single et Duallie®

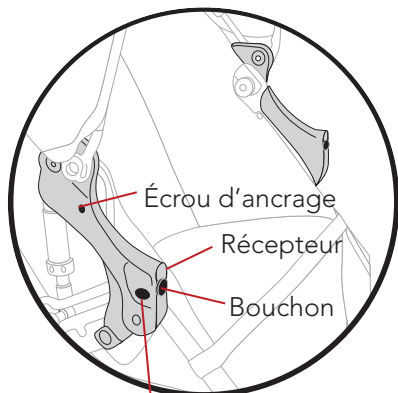

Bouton de déblocage rouge

Duallie – Montage du pare-soleil central

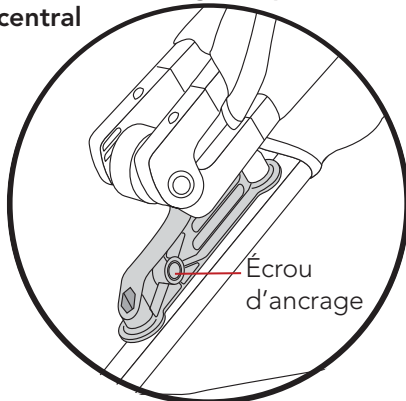

CONFIGURATION DE LA CEINTURE DE MAINTIEN

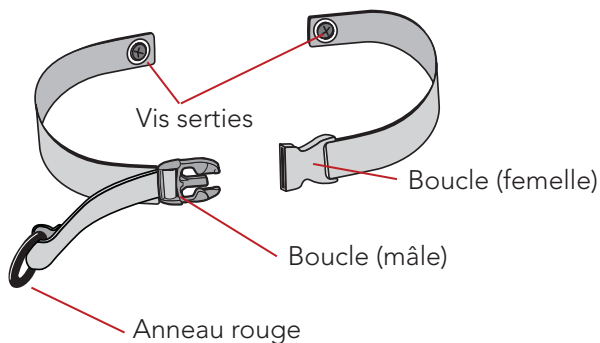

CONFIGURATION DU CLIQUET DU PARE-SOLEIL

(CS1011 UNIQUEMENT)

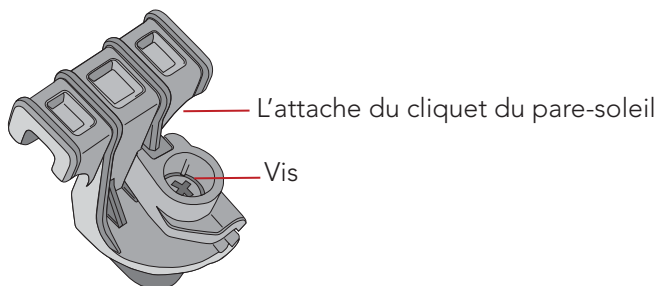

INSTRUCTIONS

INSTALLATION DE VOTRE ASVE

METTRE LA CEINTURE DE MAINTIEN

1. Préparer la poussette

Mettre le frein de stationnement, faire pivoter le pare-soleil vers le guidon. (Cf. manuel de la poussette si nécessaire).

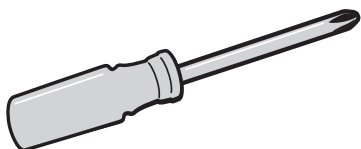

2. Installer la ceinture à l'aide d'un tournevis

A l'aide d'un tournevis, enfiler la vis et la boucle (mâle) complètement dans l'écrou d'ancrage du côté droit de l'adaptateur de la poussette et bien visser.

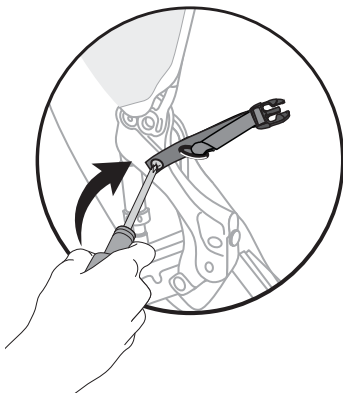

REMARQUE : Sur une poussette simple enfiler la vis et la boucle (femelle) complètement dans l'écrou d'ancrage du côté gauche de l'adaptateur pour accessoires et bien visser.

Ceinture de maintien installée sur une poussette simple

Côté droit

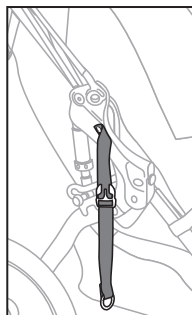

Côté gauche

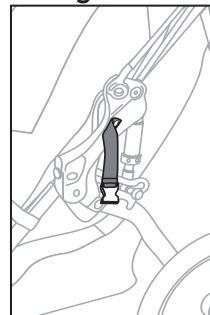

REMARQUE : Sur une poussette double enfilez la vis et la boucle (femelle) complètement dans l'écrou d'ancrage du côté gauche du système de montage du pare-soleil (centre de la poussette entre les sièges) et bien visser.

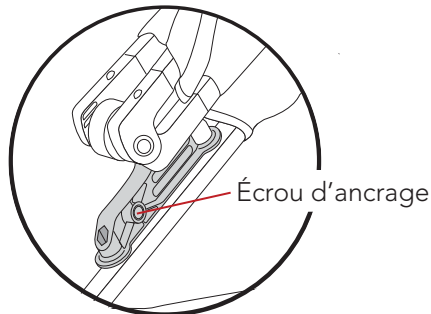

Ceinture de maintien installée DUALLIE

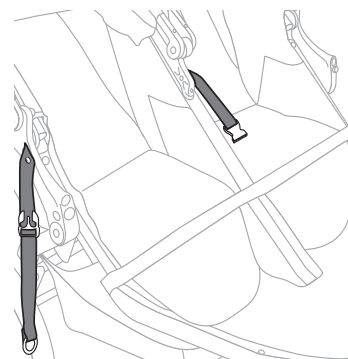

⚠ AVERTISSEMENT

S'assurer que chaque vis sertie est bien enfilée et bien serrée contre l'écrou d'ancrage. Ne pas attacher correctement la ceinture de maintien peut entraîner un accident, des blessures ou même être fatal.

INSTALLEZ LE CLIQUET

DU PARE-SOLEIL

Pour les poussettes Duallie uniquement

1. Tournez les pare-soleil

Tournez les pare-soleil vers l'avant pour découvrir les sangles croisées.

Support du pare-soleil droit Support du pare-soleil gauche

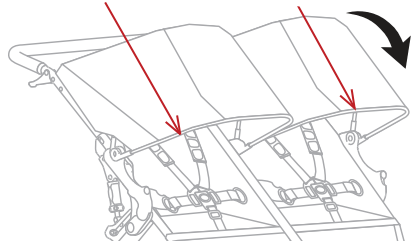

2. Repérez le cliquet du pare-soleil

Passer le cliquet au-dessus des sangles de sorte que l'attache soit centrée entre les deux pare-soleil.

Sangle croisée

Cliquet des pare-soleil

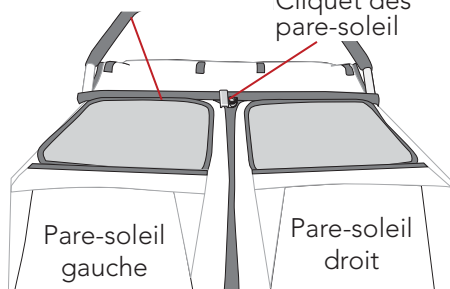

3. Fixez le cliquet

Gardez le cliquet bien en place et serrez la vis au moyen d'un tournevis

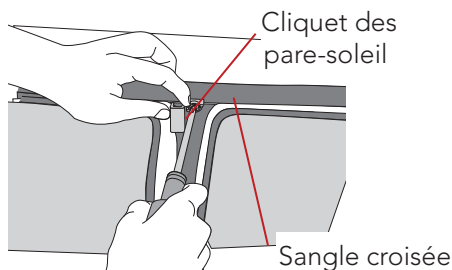

4. Fixez le pare-soleil droit

Tournez le pare-soleil droit vers l'arrière (vers le guidon). Passez le support droit au-dessous du cliquet. Tirez sur le pare-soleil pour vous assurer que le cliquet le tient bien en place.

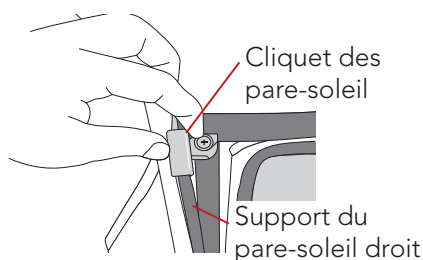

ATTACHER L'ASVE A LA

POUSSETTE

PRÉPARER LA POUSSETTE À

RECEVOIR L'ASVE

1. Préparer la poussette

Mettre le frein de stationnement, faire pivoter le pare-soleil vers le guidon. (Cf. manuel de propriétaire si nécessaire).



2. Défaire la fixation latérale

Défaire la boucle (FL) de la ceinture de maintien, mettre les extrémités de la boucle sur les côtés du siège de la poussette.

3. Faire glisser les bras de recouvrement

Appuyer pour faire glisser chaque bras de recouvrement (à l'avant de l'adaptateur de poussette) de chaque côté de la poussette, en découvrant la douille de réception.

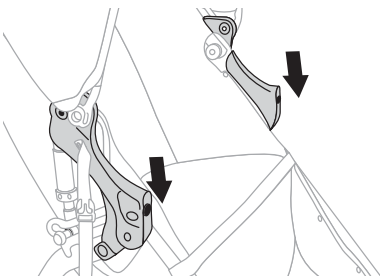

INSTALLER L'ASVE

1. Aligner les embouts de blocage d'extrémité

Aligner et enfoncer chaque embout de blocage d'extrémité sur l'ASVE dans chaque douille de réception de l'adaptateur.

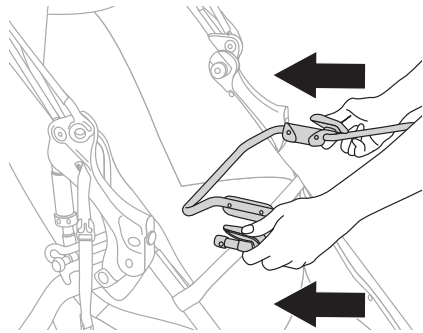

2. Installer l'ASVE

Enfoncer bien droit les embouts de blocage d'extrémité de l'ASVE dans les douilles de réception. Attendre qu'un bruit de clic ou d'emboîtement se fasse entendre de chaque côté.

SINGLE

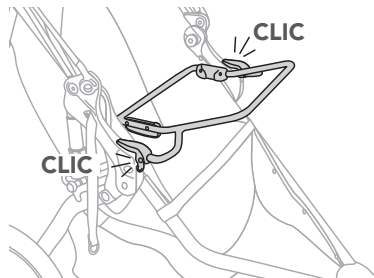

DUALIE

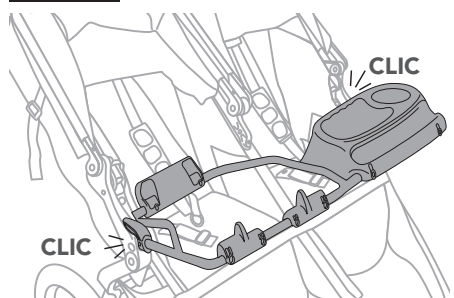

3. Vérifier que tout soit bien installé

Tirer sur le centre du tube frontal de l'ASVE pour vérifier que l'ASVE soit bien en place.

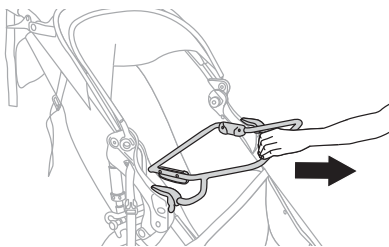

⚠ AVERTISSEMENT

Ne pas attacher correctement l'ASVE sur la poussette peut entraîner des blessures graves ou être fatal.

SE PRÉPARER À METTRE LE

SIÈGE DE VOITURE POUR

ENFANTS

REMARQUE : Effectuez les étapes 1 à 3 de cette section pour préparer le siège et la poussette à l'installation. Passez ensuite à la section qui correspond à votre marque de poussette pour installer le siège.

⚠ AVERTISSEMENT

Lorsque vous attachez le siège de voiture pour enfants à l'ASVE pour la première fois, entraînez-vous à le mettre et à le défaire plusieurs fois, sans qu'il n'y ait d'enfant dans le siège, jusqu'à ce que vous sachiez bien le faire.

⚠ AVERTISSEMENT

Ne pas attacher de façon sûre le siège pour enfants peut entraîner un accident, des blessures graves et même être fatal.

1. Préparer la poussette

Mettre les extrémités de la ceinture de maintien sur les côtés du siège de la poussette, mettre le frein de stationnement, faire pivoter le pare-soleil vers le guidon. (Cf. manuel de propriétaire si nécessaire).

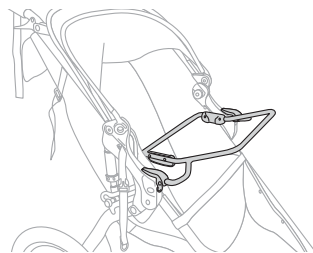

2. Installer l'enfant dans le siège de voiture pour enfants

Bien attacher le harnais. (Cf. manuel du siège de voiture pour enfants si nécessaire).

⚠ AVERTISSEMENT

Ne pas bien attacher l'enfant avec le harnais du siège de voiture pour enfants peut entraîner des accidents, des blessures graves ou même être fatal.

3. Mettre la poignée du siège de voiture pour enfants en position de transport

Mettre la poignée de transport du siège de voiture pour enfants en position verticale.

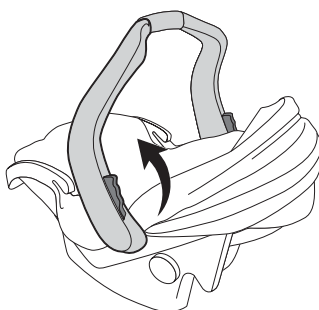

INSTALLATION DU SIÈGE DE

VOITURE POUR ENFANTS

Dirigez-vous vers la section concernant votre marque de siège de voiture pour enfants.

INSTALLATION DU SIÈGE DE

VOITURE POUR ENFANTS GRACO®

1. Préparer la poussette

Mettre les extrémités de la ceinture de maintien sur les côtés du siège de la poussette, mettre le frein de stationnement, faire pivoter le pare-soleil vers le guidon. (Cf. manuel de propriétaire si nécessaire).

2. Aligner le siège de voiture pour enfants

Mettre le siège de voiture orienté vers l'arrière directement centré sur le sommet de l'ASVE en alignant les encoches du siège de voiture pour enfants avec les entretoises avant de l'ASVE.

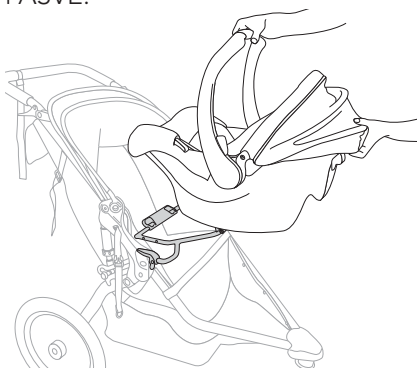

3. S'assurer que le siège est bien fixé

Enfoncer tout droit le siège de voiture pour enfants dans l'ASVE. Bien écouter et regarder pour être sûr que le crochet en plastique est fixé sous le tube frontal principal.

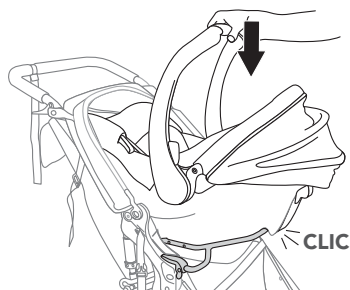

4. S'assurer que les crochets du siège de voiture sont bloqués

Enfoncer le bord avant du siège de voiture pour enfants (le côté où se trouvent les pieds de l'enfant), écoutez que les boucles en acier du siège s'emboîtent bien par-dessus les crochets sur l'ASVE.

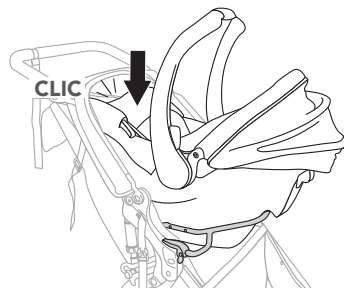

Remarque : Pour les modèles Snug Ride® uniquement - tirer doucement sur la poignée de déblocage du siège de voiture pour enfants, tout en appuyant sur le bord avant du siège de voiture pour enfants (extrémité où l'enfant met ses pieds) puis relâcher la poignée pour engager les boucles en acier du siège, sur les crochets de l'ASVE.

5. S'assurer que le siège de voiture est bien attaché

Tirez sur la poignée du siège de voiture pour enfants pour vérifier qu'il est bien attaché.

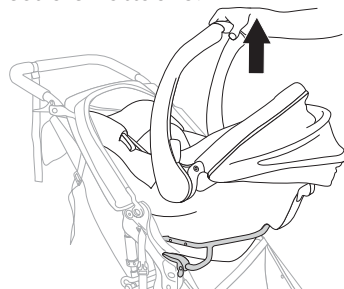

⚠ AVERTISSEMENT

Ne pas installer correctement le siège de voiture pour enfants sur l'adaptateur peut entraîner un accident, des blessures ou être fatal.

6. Attacher la ceinture de maintien

Allez à la section intitulée « Attacher la ceinture de maintien ».

⚠ AVERTISSEMENT

Ne pas attacher correctement la ceinture de maintien peut entraîner un accident, des blessures ou même être fatal.

INSTALLATION DU

SIÈGE DE VOITURE POUR

ENFANTS PEG PEREGO®

1. Préparer la poussette

Mettre les extrémités de la ceinture de maintien sur les côtés du siège de la poussette, mettre le frein de stationnement, faire pivoter le pare-soleil vers le guidon. (Cf. manuel de propriétaire si nécessaire).

2. Aligner le siège de voiture pour enfants

le siège de voiture orienté vers l'arrière directement centré sur le sommet de l'ASVE en alignant le système d'encoches, sur le siège de voiture pour enfants, avec le tube frontal de l'ASVE.

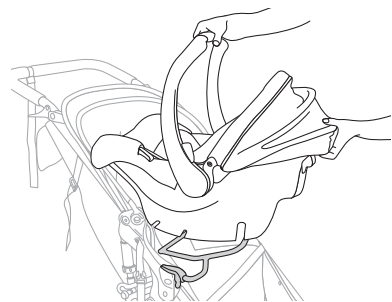

3. S'assurer que le siège est bien fixé

Enfoncer tout droit le siège de voiture pour enfants dans l'ASVE en observant et en écoutant se verrouiller chaque système de blocage respectif, au fond du siège de voiture pour enfants, sur le tube de blocage de l'ASVE.

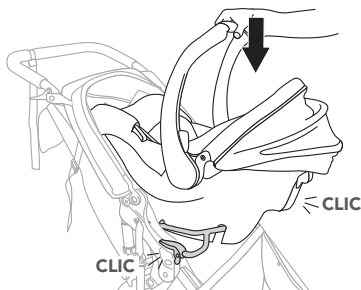

4. S'assurer que le siège de voiture est bien attaché

Tirez sur la poignée du siège de voiture pour enfants pour vérifier s'il est bien attaché.

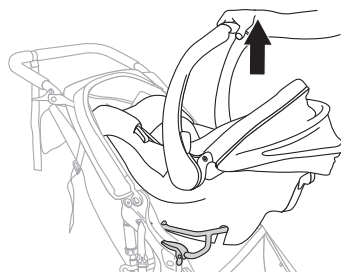

⚠ AVERTISSEMENT

Ne pas installer correctement le siège de voiture pour enfants sur l'adaptateur peut entraîner un accident, des blessures ou être fatal.

5. Attacher la ceinture de maintien

Allez à la section intitulée « Attacher la ceinture de maintien ».

⚠ AVERTISSEMENT

Ne pas attacher correctement la ceinture de maintien peut entraîner un accident, des blessures ou même être fatal.

INSTALLATION DU SIÈGE DE

VOITURE POUR ENFANTS CHICCO

1. Préparer la poussette

Mettre les extrémités de la ceinture

de maintien sur les côtés du siège de la poussette, mettre le frein de stationnement, faire pivoter le pare-soleil vers le guidon. (Cf. manuel de propriétaire si nécessaire).

2. Aligner le siège de voiture pour enfants

Mettre la le siège de voiture orienté vers l'arrière directement centré sur le sommet de l'ASVE en alignant la coquille du siège de voiture pour enfants, avec le tube frontal de l'ASVE.



3. S'assurer que le siège est bien fixé

Enfoncer tout droit le siège de voiture pour enfants dans l'ASVE. Observer et écouter chaque crochet latéral (sur les côtés du siège de voiture pour enfants) s'emboîter dans chaque réceptacle respectif à crochet sur l'ASVE.

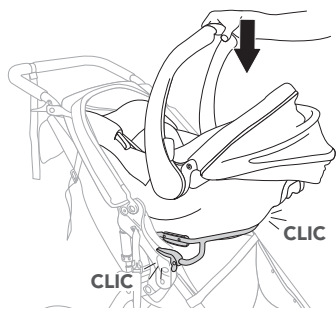

4. S'assurer que le siège de voiture est bien attaché

Tirez sur la poignée du siège de

voiture pour enfants pour vérifier s'il est bien attaché.

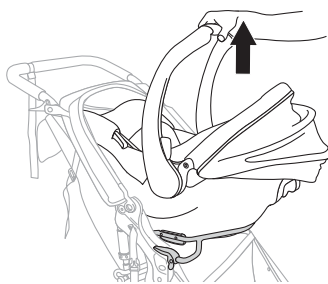

⚠ AVERTISSEMENT

Ne pas installer correctement le siège de voiture pour enfants sur l'adaptateur peut entraîner un accident, des blessures ou être fatal.

5. Attacher la ceinture de maintien

Allez à la section intitulée « Attacher la ceinture de maintien ».

⚠ AVERTISSEMENT

Ne pas attacher correctement la ceinture de maintien peut entraîner un accident, des blessures ou même être fatal.

ATTACHER LA CEINTURE DE MAINTIEN

1. Attacher la ceinture de maintien

Attacher la ceinture de maintien par-dessus le siège de voiture pour enfant, de façon sûre.

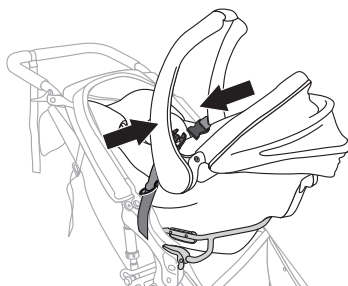

⚠ AVERTISSEMENT

Ne pas attacher correctement la ceinture de maintien peut entraîner un accident, des blessures ou même être fatal.

2. Régler la ceinture de maintien

Tirer sur l'anneau rouge pour tendre la ceinture.

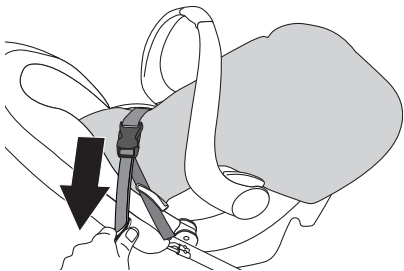

⚠ AVERTISSEMENT

S'assurer que la tension de la ceinture n'est pas excessive. Une ceinture trop serrée risque d'entraîner des blessures graves et même la mort.

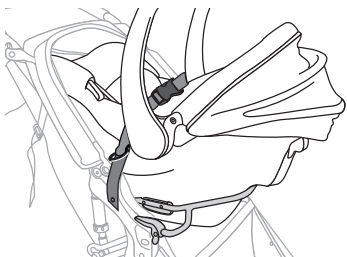

RETIRER LE SIÈGE DE VOITURE

POUR ENFANTS

DE LA POUSSETTE

1. Préparer la poussette

Mettre le frein de stationnement, faire pivoter le pare-soleil vers le guidon. (Cf. manuel de propriétaire si nécessaire).

2. Détacher la ceinture de maintien

Défaire la boucle et mettre les extrémités de la boucle sur les côtés du siège de la poussette.



3. Tirer sur la poignée de déblocage

Tirer sur la poignée de déblocage du siège de voiture pour enfants puis le soulever bien droit et le sortir à l'aide de la poignée du transport.

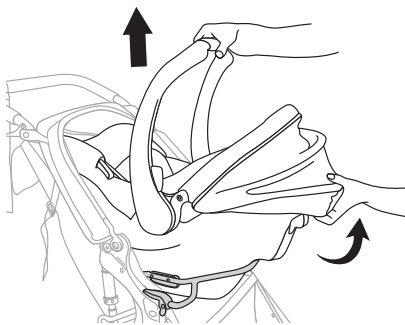

PLIER LA POUSSETTE,

L'ASVE ÉTANT MIS

⚠ AVERTISSEMENT

Lorsque vous pliez ou dépliez la poussette veillez à ce que vos doigts ne soient pas coincés ni blessés.

⚠ AVERTISSEMENT

Si une autre personne se trouve tout près de la poussette, évitez de la plier ou déplier afin de ne pas blesser cette personne.

1. Mettre le frein de stationnement

Mettre le frein de stationnement (Cf. manuel de propriétaire si nécessaire).

2. Défaites la ceinture de maintien

Défaites la boucle et placez les extrémités de la ceinture de maintien des deux côtés du siège.

3. Retirer le siège de voiture pour enfants

Enlever le siège de voiture pour enfants de l'ASVE. Si vous possédez une poussette Duallie, retirer l'enfant du siège de la poussette.

4. Vider la poussette

Vider le panier inférieur ainsi que les poches.

5. Plier le guidon

Serrer en même temps les deux leviers de déblocage du guidon. (Cf. manuel de propriétaire si nécessaire).

6. Faire pivoter le guidon en avant

Faire pivoter légèrement le guidon vers le siège et le tenir en place durant l'étape suivante.

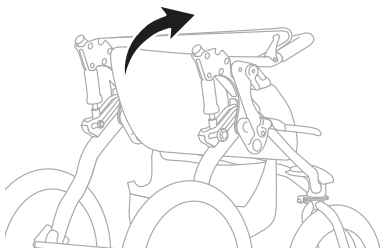

7. Soulever la poignée rouge pour libérer le châssis

En tirant rapidement, soulever la poignée rouge de déblocage du châssis. Conserver les roues au sol lorsque la poussette se replie vers la roue avant. (Cf. manuel de propriétaire si nécessaire).

REMARQUE : Laisser la poussette pliée durant une longue période sans enlever l'ASVE pourrait endommager

le siège. Si un stockage de longue durée est prévue, veuillez enlever l'ASVE.

RETIRER L'ASVE DE LA POUSSETTE

⚠ AVERTISSEMENT

Enlevez l'adaptateur de siège de voiture et la ceinture de maintien lorsque ceux-là ne sont pas utilisés.

⚠ AVERTISSEMENT

Évitez de mettre l'enfant dans le siège lorsque l'adaptateur de siège est installé. Enlevez l'adaptateur avant de mettre l'enfant directement dans le siège.

⚠ AVERTISSEMENT

Un non-respect de ces avertissements pourrait entraîner des blessures graves et même la mort.

1. Préparer la poussette

Mettre le frein de stationnement, faire pivoter la capote vers le guidon. (Cf. manuel de propriétaire si nécessaire).

REMARQUE : Un ASVE Chicco compatible est représenté ici en guise d'illustration. Tout autre ASVE compatible est enlevé de la même façon.

Pour les poussettes Single uniquement

Tout en appuyant sur les boutons rouges de déblocage des deux adaptateurs, sur les côtés de la poussette, tirer sur l'ASVE et le retirer des réceptacles, en le conservant bien aligné de gauche à droite pendant que vous tirez.

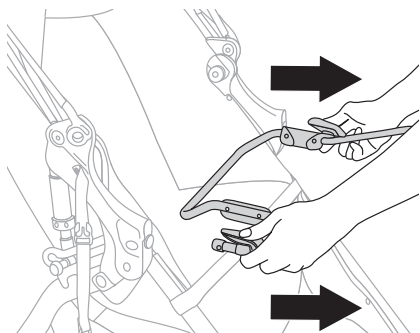

Pour les poussettes Duallie uniquement

Faire coulisser la manivelle vers l'avant (vers vous) avant d'appuyer sur le bouton rouge de libération. Tout en appuyant sur les boutons rouges de déblocage des deux adaptateurs, sur les côtés de la poussette, tirer sur l'ASVE et le retirer des réceptacles, en le conservant bien aligné de gauche à droite pendant que vous tirez.

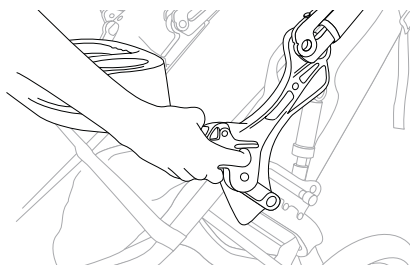

2. Faire glisser les bras de recouvrement vers le haut

Tirez chaque bras (situé sur le devant de l'adaptateur pour accessoires) vers le haut pour recouvrir chaque douille de réception.

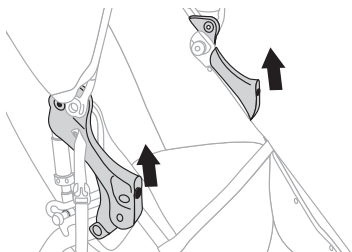

Pour les poussettes Duallie uniquement

1. Dégager le pare-soleil

Pour dégager le support du pare-soleil droit poussez le pare-soleil vers le bas tout en tirant le cliquet vers le haut.

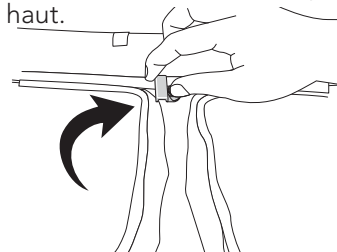

2. Faire tourner les pare-soleil

Faites tourner les deux pare-soleil vers l'avant pour découvrir le cliquet.

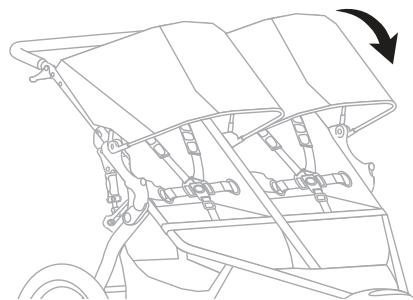

3. Dévisser le cliquet

Desserrez la vis du cliquet au moyen d'un tournevis pour dégager le cliquet des sangles croisées.

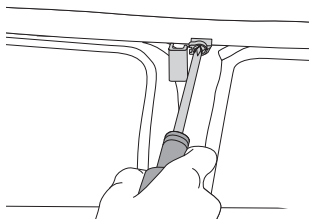

N'essayez pas de démonter le cliquet : il doit rester assemblé même lorsque la vis est complètement desserrée.

4. Gardez le cliquet

Gardez le cliquet du pare-soleil avec l'adaptateur du siège de voiture pour utilisation ultérieure.

RETIRER LA CEINTURE DE

MAINTIEN DE LA POUSSETTE

1. Dévisser les vis serties

À l'aide d'un tournevis, retirer chaque vis sertie de chaque écrou d'ancrage de la poussette.

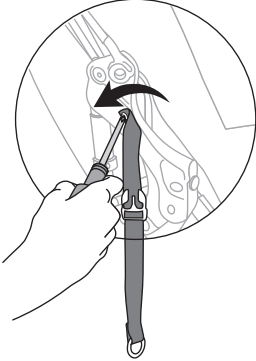

2. Conserver la ceinture de maintien

Conserver la ceinture et l'ASVE en vue d'utilisation ultérieure.

⚠ AVERTISSEMENT

La ceinture de maintien doit uniquement être utilisée lorsque l'adaptateur de siège de voiture BOB est utilisé avec un siège de voiture compatible. Il est nécessaire d'enlever la ceinture de maintien avant d'utiliser la poussette sans un siège de voiture.

Laisser une ceinture de maintien sans adaptateur pourrait entraîner un accident, une blessure ou même la mort. Laisser une ceinture de maintien sans adaptateur pourrait entraîner un accident, une blessure ou même la mort.

GARANTIE LIMITEE

BOB Trailers Inc. est fière de la qualité d'exécution de ses produits et s'efforce de réaliser les meilleurs possibles. Nous garantissons donc notre adaptateur de siège de voiture pour enfants contre tous vices de matériaux et de fabrication pour les durées et pièces détachées citées ci-

dessous, sous réserve des conditions détaillées ci-dessous. Aucun produit n'étant indestructible, cette garantie ne couvre pas les vices attribués à, ou résultant de l'usure normale, d'un abus ou d'une modification.

- L'ASVE est garanti un (1) an à compter de la date originelle d'achat.
- Seul l'acheteur original peut faire valoir la garantie.
- Une preuve d'achat sera demandée pour exercer ce droit.
- Les frais d'envoi et de main d'œuvre ne sont pas compris.
- Une usure normale, les négligences, l'abus, les accidents, un assemblage incorrect, un mauvais entretien ou l'installation de pièces ou d'accessoires incompatibles à l'utilisation première de l'ASVE, pour lequel il a été vendu, ne sont pas couverts par cette garantie.

DEMANDES DE GARANTIE

Toutes les demandes de reprise ou d'envoi sous garantie doivent être faites auprès d'un revendeur agréé.

Cette garantie est limitée aux réparations ou au remplacement des pièces défectueuses.

BOB Trailers, Inc ne pourra en aucun cas être tenu responsable des dommages consécutifs ou particuliers. Cette garantie limitée est la seule garantie expresse ou tacite applicable à BOB. Toutes garanties tacites, garanties marchandes et de compatibilité comprises, feront l'objet d'une restriction d'application et de durée en conformité avec cette garantie limitée.

Copyright © 2010 BOB Trailers, Inc.

BOB TRAILERS, Inc.

(800) 893-2447

www.bobgear.com